

technische daten  
bedienungsanleitung

kx waVer System  
no.452.amp.50SP



Das **kx waVer** System no.452 zeichnet sich durch seine kompakte Bauweise, techn. Features sowie individuelle Einsatzmöglichkeiten aus. Mit der intelligenten Klanganpassung des digitalen Prozessor-Verstärkers ( **kx waVer** amp 50SP ) auf verschiedene Materialien ( Holz, Gipskarton, Glas, Kunststoffe, Metall, etc. ) werden hervorragende Klangergebnisse erzielt. Die Signalübertragung kann per Kabel , Bluetooth oder Funk erfolgen. Somit ist der Anschluss verschiedenster Zuspielderäte wie CD Player, Hifi Anlage, TV Gerät bis hin zu bluetoothfähigen Geräten ( Smartphones, Notebooks etc. ) problemlos möglich. Die Kabelverbindung zwischen Verstärker und **kx waVer** sorgt für eine verlust- und störungsfreie Verbindung. Da man mehrere Systeme miteinander koppeln kann, ist eine Erweiterung / Kaskadierung (z.B. bei mehreren Zimmern) ohne großen Aufwand möglich. Dieses System muss mit einem Subwoofer betrieben werden: sub1 incl. Verstärker oder sub200U + kx waVer amp 100M / Verstärker oder sub201D + kx waVer amp 100M / Verstärker

*Musik fühlen ... Filmtone erleben ... Sprache verstehen ... ohne einen Lautsprecher zu sehen.*

## WARNHINWEISE

- Gerät auspacken und auf eventuelle Transportschäden überprüfen. Verpackungsmaterial sollte nicht in Kinderhände gelangen
- Bitte öffnen Sie niemals ein Gerät. Das ist aus Sicherheits- und Garantiegründen nur ausgewiesenen Fachpersonal gestattet.
- Vor NÄSSE, HITZE und KÄLTE schützen, nicht WERFEN, direkte SONNENEINSTRahlung vermeiden, nicht in den HAUSMÜLL werfen.
- Kinder und Tiere sollten mit dem Gerät nicht in Berührung kommen.
- Bitte denken Sie daran ..... zu laute Musik schädigt Ihr Gehör.

## Technische Daten

Systempower : 110 Watt (M) Abhängig vom Material.  
Frequenzgang: 100 – 18.000 Hz. Abhängig vom Material.  
Mit optionalem Subwoofer 40 – 18000 Hz.  
24 Monate Garantie

Systemkomponenten:  
2x kx waVer no.45  
1x kx waVer amp no.50SP  
10m Lautsprecherkabel  
4x Verbindungsklemmen

Optional: 91055 Bluetooth Empfänger mit USB Stromversorgung  
91065 Funkübertrager 2,4 Ghz / Sender und Empfänger

Zubehör finden Sie auf [www.jm-audiodesign.de](http://www.jm-audiodesign.de)



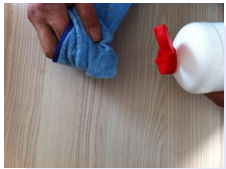

1



2



3



4



5

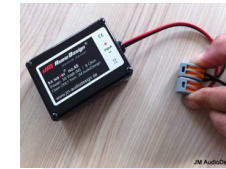

6

## Montage

- 1 Materialuntergrund gut säubern und Fettreste entfernen.
- 2 Den Spezialkleber vollflächig ( Dicke 1-2 mm ) auf den kx waVer aufbringen. Der Typ no.65 **kann** noch zusätzlich angeschraubt werden.
- 3 10 Sekunden fest andrücken ( siehe auch Kleberdatenblatt ) . Anpressdruck nur auf den Kanten ausüben.
- 4 waVer Kabel und Zuleitungskabel mit der beiliegenden Klemme verbinden. Auf Polung achten ( rot auf rot + / schwarz auf schwarz - )
- 5 Verbindungsklemme an der Unterseite mit Spezialkleber versehen.
- 6 Verbindungsklemme ca. 10 Sekunden fest andrücken.

**WICHTIG: Testen Sie die Funktion der waVer bevor Sie den Einbauort verschließen.  
Nur wenn die kx waVer von zertifizierten JM AudioDesign Partnern eingebaut wurden besteht Garantieanspruch.**

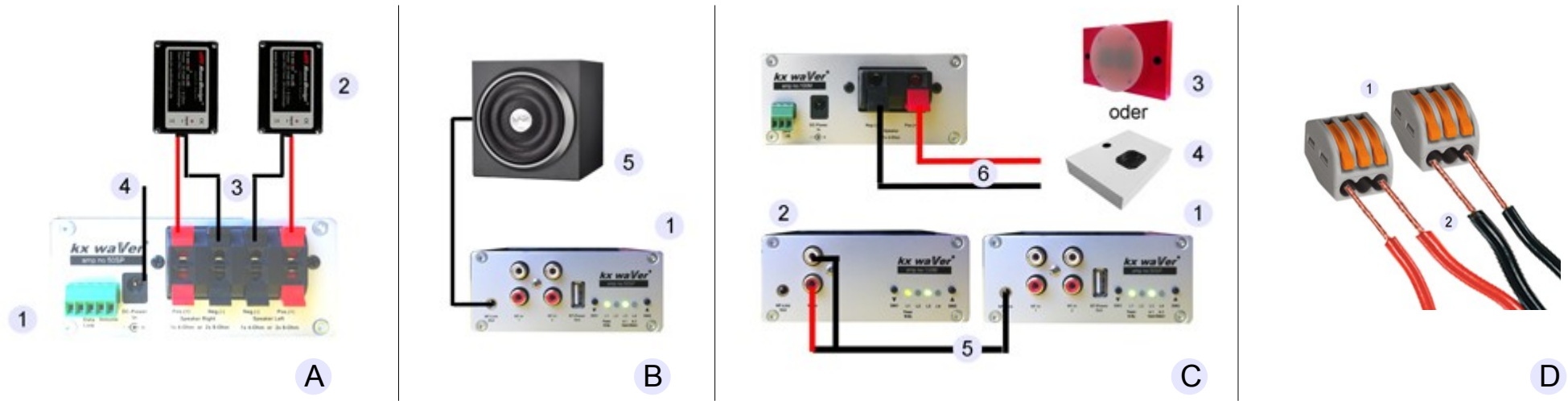

### System anschließen

- A Schließen Sie das Stromkabel (4) des kx waVer amp.50SP Verstärkers (1) an eine Steckdose an ( 230 Volt ).  
Programieren Sie den Verstärker (siehe Datenblatt kx waVer amp.50SP )
- A Schließen Sie nun die kx waVer (2) an den Verstärker (1) an.
- D Der kx waVer wird mit Verbindungsklemmen (1) an das Lautsprecherkabel (2) angeschlossen.  
Achten Sie auf die richtige Polung: rot auf rot / schwarz auf schwarz.
- B Aktiv Subwoofer Version: Schließen Sie den aktiv Subwoofer (5) an den Verstärker (1) an.
- C Passiv Subwoofer Version: Verbinden Sie jetzt den kx amp.50SP (1) mit dem Subverstärker kx amp.100MP (2) mit dem mitgeliefertem Kabel (5) 2x Cinch auf 1x Miniklinke. Jetzt verbinden Sie den kx amp.100SP (2) mit dem Subwoofer (3) oder (4) per Lautsprecherkabel (6).

## Kontakt

### **JM AudioDesign / Vertrieb**

Gabriele Söhngen  
CEO / Inhaberin

Gerhart-Hauptmann-Straße 6 b  
D-64658 Fürth / Odenwald

Telefon: +49 (0) 6253 8073630

E-mail: [vertrieb@jm-audiodesign.de](mailto:vertrieb@jm-audiodesign.de)  
Website: [www.jm-audiodesign.de](http://www.jm-audiodesign.de)

### **Ihr Partner für:**

professional audio  
multimedia  
B2B projektentwicklung